

Arctic

Arctic

agregaty chłodnicze i klimatyzatory
zasilane elektrycznie do pojazdów i maszyn

Klimatyzator elektryczny ARCTIC COOL 300EC-N

instrukcja



Schemata klimatyzatora

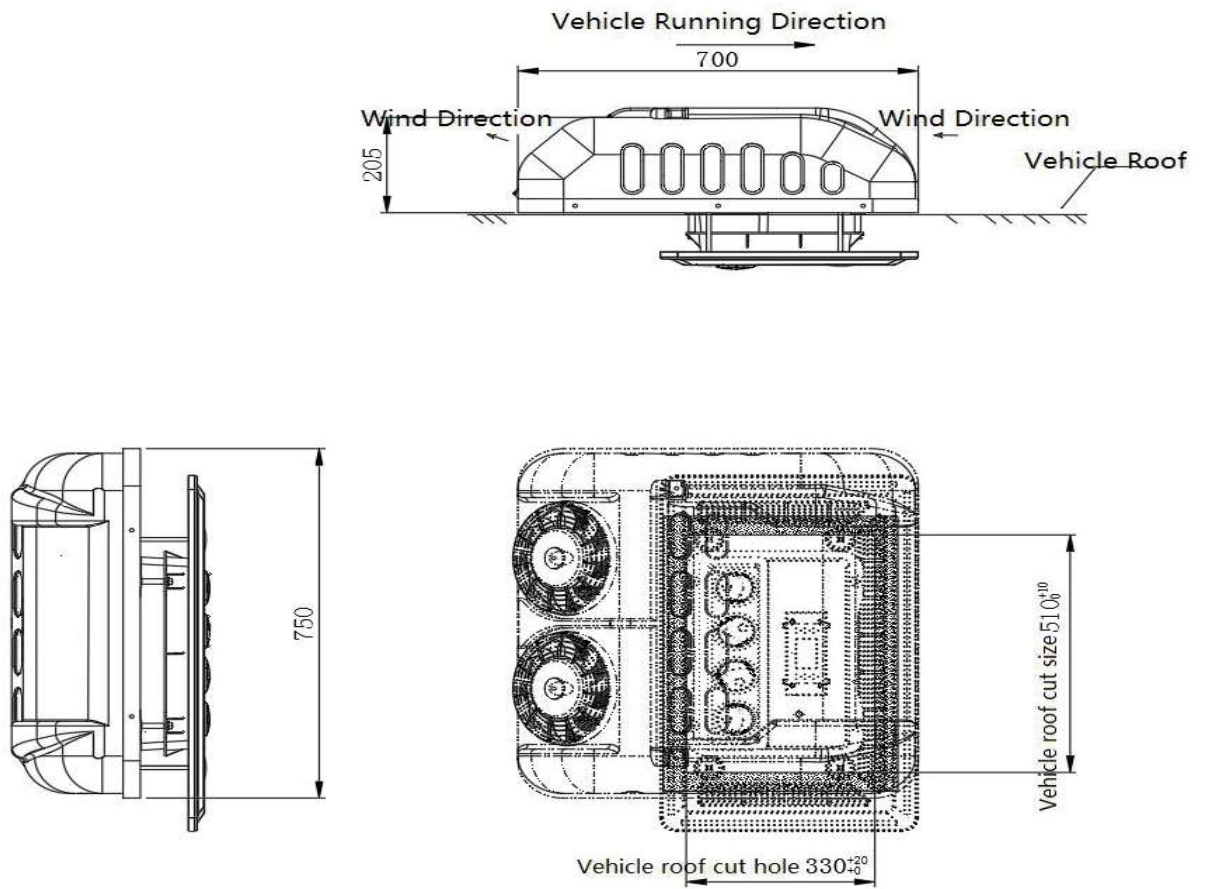

Schemata elektryczny

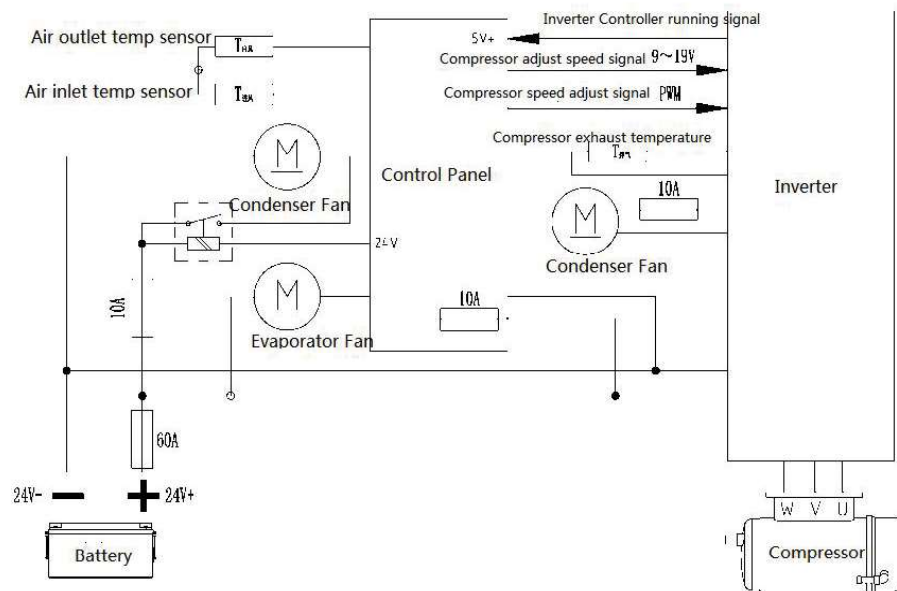

Panel sterujący



1. Przycisk Włącz / Wyłącz.
2. Przycisk wyboru trybu.
Pozwala na przechodzenie pomiędzy trybami Auto -> Eco -> Supr cooling (Mocne chłodzenie) -> Ventilation (Wentylacja)
3. Tryb ECO
Przełączenie urządzenia bezpośrednio w tryb oszczędzania energii.
4. Wyświetlacz.
5. Odbiornik sygnału pilota.
6. Regulacja mocy wentylatorów.
Pozwala na przejście między trybami Auto -> 1 stopień -> 2 stopień -> 3 stopień -> 4 stopień -> 5 stopień -> Automatyczny
7. Przycisk redukcji temperatury.
8. Przycisk zwiększania temperatury.

Każdemu trybowi przypisana jest ikona, która świecąc lub mrugając wskazuje, że tryb jest w stanie aktywnym.

1. Tryb Auto.
2. Tryb ECO.
3. Super cooling
5. Tryb Ventilation.
6. Kontrolka błędu. W momencie wykrycia usterki systemu kontrolka się zapala.
8. Ustawienie temperatury: podczas regulacji ustawienia temperatury klimatyzatora za pomocą panelu sterowania lub pilota zdalnego sterowania zapali się „SET”.
9. Temperatura lub kod błędu.
10. Moc wentylatorów:
 - Automatyczny: wszystkie 10 prostokątów jest podświetlonych
 - poziom 1: podświetlone są dwa dolne prostokąty
 - poziom 2: podświetlone są cztery dolne prostokąty
 - poziom 3: podświetlonych jest sześć dolnych prostokątów
 - poziom 4: podświetlonych jest osiem dolnych prostokątów
 - poziom 5: podświetlonych jest dziesięć prostokątów
12. Napięcie wyjściowe akumulatora.
13. W przypadku, gdy napięcie akumulatora jest niskie ikona miga.

