

## SPIS TREŚCI

<b>lp</b>	<b>Rozdziały</b>	<b>strony</b>
1	Wstęp	2
2	HEATER PLUS- informacje ogólne	3
3	Specyfikacja techniczna	4
4	Budowa i zasady działania	5
5	Montaż	11
6	Ostrzeżenia	22

## 1. Wstęp

Poniższa instrukcja opisuje budowę, montaż, zasady działania i obsługi ogrzewania postojowego. Przed montażem oraz pierwszym korzystaniem z ogrzewania należy się zapoznać z jej treścią.

Instrukcje zawarte w niniejszym podręczniku odnoszą się stricte do zakupionego produktu. Jego celem jest wyjaśnienie wszystkich pytań, jakie mogą mieć użytkownicy ogrzewań.

Po odpakowaniu należy upewnić się, czy wraz z agregatem grzewczym znajdują się w zestawie wszystkie akcesoria umożliwiające montaż. W przypadku jakichkolwiek braków należy niezwłocznie skontaktować się z dystrybutorem. Podobnie należy postępować, gdy pojawiają się jakiegokolwiek problemy już na etapie korzystania z urządzenia. A my ze swojej strony dołożymy wszelkich starań, aby zadowolić użytkowników ogrzewań **Heater Plus**.

## 2. HEATER PLUS- informacje ogólne

Ogrzewanie postojowe powietrzne jest małym piecem na paliwo sterowanym przez pojedynczy mikroprocesor. Wymiennik ciepła umiejscowiony jest w specjalnej obudowie, który korzysta z korytarza powietrza. Zimne powietrze jest zasysane w ten korytarz przez wentylator, a następnie ogrzane wydmuchiwane przez kanał wylotowy. Jest więc zatem innym rodzajem systemu grzewczego, działającego niezależnie od oryginalnego ogrzewania pojazdu samochodowego. W ten oto sposób ciepło jest dostarczane do kabiny kierowcy i pasażera niezależnie od pracy silnika samochodowego.

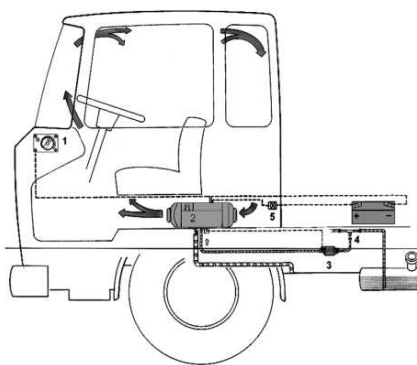

Rys. 1

- 1- Przełącznik
- 2- Agregat chłodniczy
- 3- Pompa paliwa
- 4- Trójnik
- 5- Bezpiecznik

## 3. Specyfikacja techniczna

Ogrzewanie jest urządzeniem w pełni automatycznym, cechującym się zwartą budową, łatwym montażem, oszczędnością energii, brakiem szkodliwego wpływu na środowisko, bezpieczeństwem, niezawodnością oraz nieskomplikowaną konserwacją.

Poniższa tabela pokazuje główne parametry techniczne ogrzewania:

Moc (W)	2000	
Paliwo	benzyna	diesel
Napięcie (V)	12	12 lub 24
Zakres zużycia paliwa (l/h)	0,14~0,27	0,12~0,24
Zakres zużycia mocy (W)	14~29	
Zakres temperatury dla pracy pieca	-40°C~+20°C	
Waga ogrzewania (kg)	2,6	
Wymiary (mm)	323×120×121	

#### 4. Budowa i zasady działania

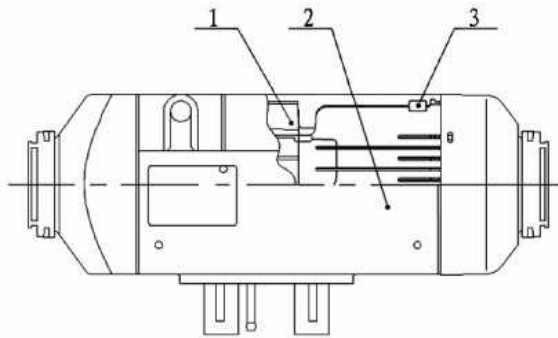
<b>Piec</b>	
<p>Budowę pieca przedstawia rys. 3. Wymiennik ciepła jest swoistym paleniskiem do spalania wykonanym z aluminiowych żeberk i znajduje się w tyle pieca. Komora pod palnik jest umiejscowiona w specjalnej wnęcie (wgłębieniu) pieca. Paliwo dostaje się do palnika przewodem paliwowym i dzięki działaniu sztyftu żarowego ogrzewanie odpala się. Płomień przedostaje się przez otwór paleniska do rury wydechowej. Świeże powietrze niezbędne do podtrzymania procesu spalania jest dostarczane przewodem wlotowym do komory palnika dzięki pracy wentylatora turbinowego.</p>	
	<p>Rys. 2</p> <ol style="list-style-type: none"> <li>1- Agregat grzewczy (piec)</li> <li>2- Obudowa dla wymiennika ciepła</li> <li>3- Mata izolacyjna</li> </ol>
	<p>Rys. 3</p> <ol style="list-style-type: none"> <li>1- Wymiennik ciepła</li> <li>2- Uszczelka</li> <li>3- Komora pod palnik</li> <li>4- Palnik</li> <li>5- Uszczelka</li> <li>6- Łopatki wentylatora</li> <li>7- Korpus wentylatora</li> <li>8- Silnik</li> <li>9- Sterownik</li> <li>10- Turbina dmuchawy powietrza</li> <li>11- Kabel pompy paliwa</li> <li>12- Wlot powietrza spalania</li> <li>13- Wlot paliwa</li> <li>14- Sztyft żarowy</li> <li>15- Wylot spalin</li> <li>16- Czujnik przegrzania</li> <li>17- Elementy izolacyjne</li> </ol>

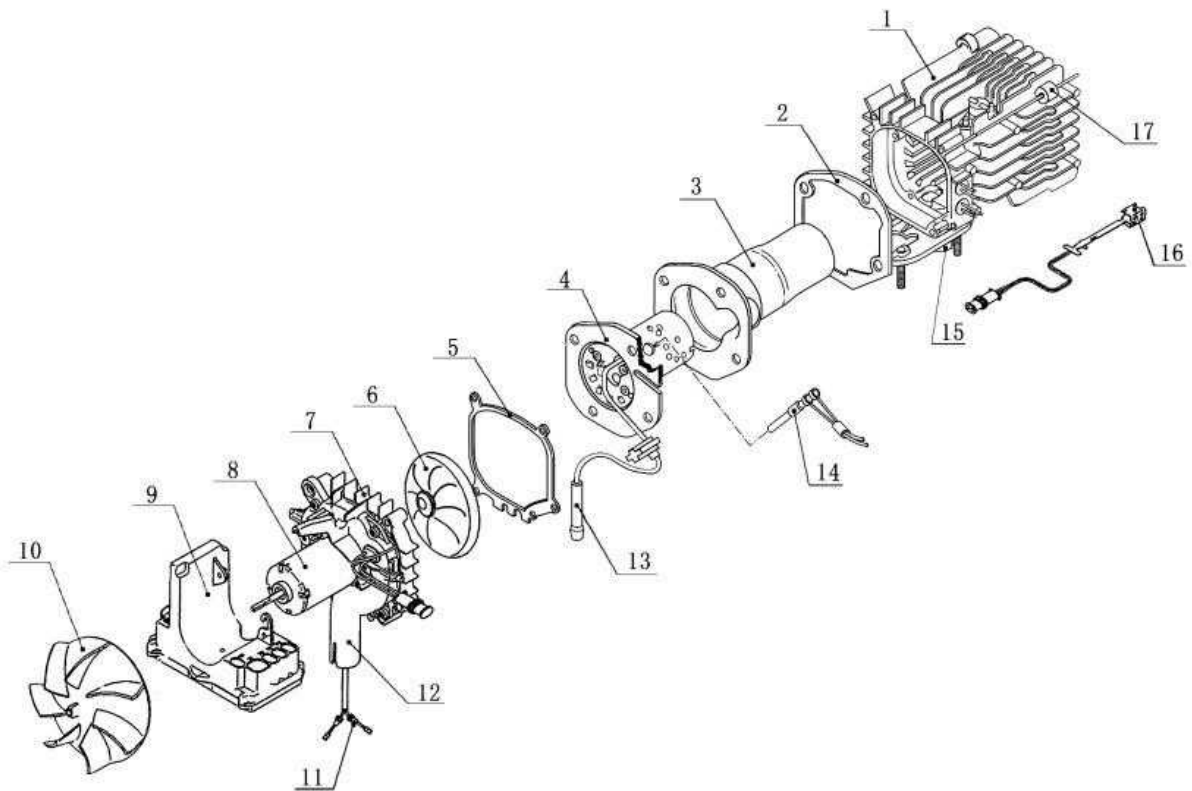

Rys. 3

Rys. 4 (obudowa pieca)

- 1- Pokrywa sterownika
- 2- Górna obudowa
- 3- Obudowa wylotu
- 4- Dolna obudowa
- 5- Obudowa wlotu powietrza
- 6- Kratka wlotu i wylotu zw. grillem

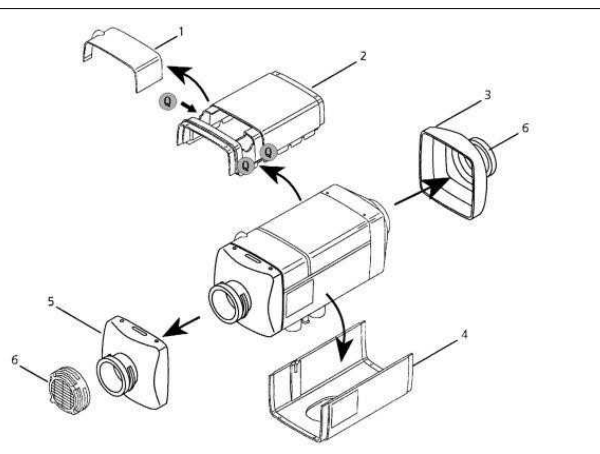

### Sterownik

Sterownik znajduje się na przodzie pieca zaraz za kołem dmuchawy powietrza. Funkcją sterownika jest zebranie i zbadanie danych pochodzących z obwodu elektrycznego; nadzoruje on zatem pracę urządzenia, wpływając na poprawne działanie poszczególnych części; informuje o ewentualnych błędach.

### Nadzór nad pracą urządzenia

Od momentu włączenia aż do wyłączenia pieca odbywa się pełna kontrola jego działania w zakresie zmian prędkości napędu (dmuchawy), pracy pompy paliwa, włączania się i wyłączenia sztyftu żarowego; różnic w wartościach temperatury wstępnie ustalonej a rzeczywistej, temperatury panującej na powierzchni wymiennika ciepła i wielu innych parametrów.

Ogrzewanie wyłączy się i przejdzie w stan spoczynku za każdym razem, jeśli jest problem z właściwym zapaleniem się pieca lub z podtrzymaniem procesu spalania się; jeśli doszło do przerwania obwodu, zwarcia w sztyfcie lub jakiegokolwiek usterki w napędzie (dmuchawie), pompie paliwa bądź też w innych elementach; jeśli nastąpiło przegrzanie wymiennika ciepła, pięciokrotne przerwanie spalania lub dwukrotne nieudane próby zapłonu; podobnie zareaguje piec na niewłaściwe napięcie.

### Kody błędów

W przypadku jakichkolwiek zakłóceń w działaniu ogrzewania miga zielona dioda; częstotliwość mignięć wskazuje na rodzaj usterki. Mignięcia diody mogą również wskazywać na konieczność konserwacji, naprawy. W przerwie pomiędzy dwoma szybkimi mignięciami pojawią się kilkukrotne powolniejsze błyski 1,3Hz. Ich ilość wskazuje na typy błędów, które opisuje poniższa tabela.

Ilość mignięć diody	Przyczyna błędu
1	Nieudana próba startu
2	Trzykrotne przerwanie procesu spalania
3	Niewłaściwe napięcie
4	Powolny wzrost temperatury sztyftu
6	Przerwa w obwodzie lub zwarcie w czujniku temperatury
7	Przerwa w obwodzie lub zwarcie w pompie paliwa
8	Przerwa w obwodzie, zwarcie lub blokada dmuchawy
9	Przerwa w obwodzie lub zwarcie w sztyfcie
10	Przegrzanie
11	Przerwa w obwodzie lub zwarcie w czujniku przegrzania
12	Przerwa w obwodzie lub zwarcie na przełączniku

### Rozmieszczenie gniazd

Na obudowie sterownika znajduje się wiele pinów. Rysunek 5 pokazuje ich umiejscowienie. Podłączenie poszczególnych części jest ściśle określone.

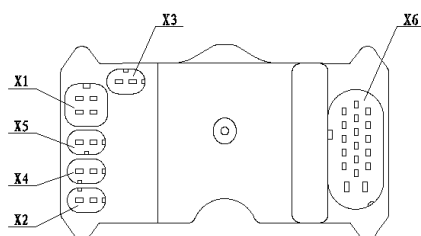

Rys. 5

X1 dla napędu (dmuchawy)

X2 dla sztyftu

X3 dla czujnika przegrzania

X4 dla przewodu od pompy paliwa X6 dla głównej wiązki przewodów

## Czujniki i zasady bezpieczeństwa

Czujnik przegrzania jest zamontowany na tylnej zewnętrznej ścianie wymiennika ciepła. W przypadku wzrostu temperatury powyżej 182°C sterownik przerwie podawanie paliwa a następnie piec wyłączy się wskutek zagrożenia przegrzaniem się.

Czujnik temperatury jest zainstalowany na wlocie powietrza i mierzy jego temperaturę. Proces spalania jest regulowany przez sterownik w oparciu o pomiar temperatury.

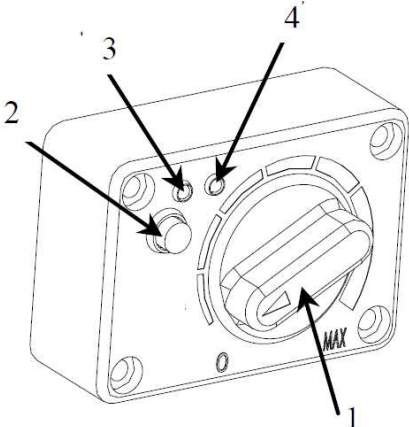
<b>Pokręta i przyciski regulujące</b>	
<p>Rysunek 6. pokazuje rozmieszczenie i przeznaczenie przycisków i pokręteł. Do włączania i wyłączania pieca służy potencjometr (1). Dzięki specjalnemu przyciskowi Power (2) możliwa jest transformacja stałej temperatury w stałą moc:</p> <ul style="list-style-type: none"><li>* jeśli wyłączony (OFF) ogrzewanie utrzymuje zadaną temperaturę (diody świecą się na czerwono i zielono)</li><li>* jeśli włączony (ON) piec pracuje z jednostronnymi obrotami wedle zadanej mocy (obie diody są zielone)</li></ul>	 <p>Rys. 6 1- Potencjometr 2- Przycisk Power 3- Sygnalizacja włączenia funkcji power 4- Dioda zasilania z funkcją kodów błędów</p>
<p>Dioda nr 3 jest:</p> <ul style="list-style-type: none"><li>a) wskaźnikiem stałej temperatury: czerwona dioda wskazuje na utrzymywanie przez piec stałej zadanej temperatury (przy użyciu pokręta należy ustawić potencjometrem temperaturę dla powierzchni do ogrzania od 5°C do 35°C)</li><li>b) wskaźnikiem stałej mocy: zielona dioda wskazuje na utrzymanie przez piec stałej zadanej mocy grzewczej (piec nie zmienia obrotów, ale grzeje z wydajnością pomiędzy 1-2 kW ustaloną potencjometrem)</li></ul> <p>Stale świecąca się dioda na zielono świadczy o prawidłowym działaniu urządzenia, zaś migająca – o zakłóceniach w pracy pieca.</p>	

## Źródło zasilania

Zarówno ogrzewanie postojowe, jak i pojazd, w którym jest ono zamontowane, mają to samo źródło zasilania, ale niezależne systemy zabezpieczeń. Kiedy napięcie jest niższe niż określony limit przez 18 sekund lub wyższe od przewidzianego limitu przez 5 sekund, piec automatycznie przestanie pracować.

Paliwo do ogrzewania może być dostarczane ze specjalnego kanistra lub z samochodowego zbiornika paliwa. O ilości pobieranego paliwa dostarczanego do pieca decyduje pompa paliwa.

Rys. 7

<p>1- Piec 2- Główna wiązka 3-Uchwyt bezpiecznikowy 4- Śruba 5-Skrzynka bezpiecznikowa 6- Bezpiecznik 7- Przełącznik (on/off) 8- Adapter X9 9- Adapter diagnostyczny 10- Paliwowa rura ssąca 11- Trójnik</p>	<p>12- Łącznik rurki paliwowej 13- Element łączący 14- Rura paliwowa 15- Filter paliwa 16- Pompa paliwa 17- Adapter pompki paliwa 18- Kabel pompy paliwa 19- Damper 20- Uchwyt pompki paliwa 21- Śruba 22- Łącznik wlotu</p>	<p>23- Wlot 24- Uchwyt wlotu 25- Nakrętka M6 26- Podkładka 27- Uszczelka 28- Łącznik rury wydechowej 29- Rura wydechowa 30- Uchwyt rury wydechowej 31- Ręczna regulacja 32, 33 i 34 – tu brak</p>
--	--	---

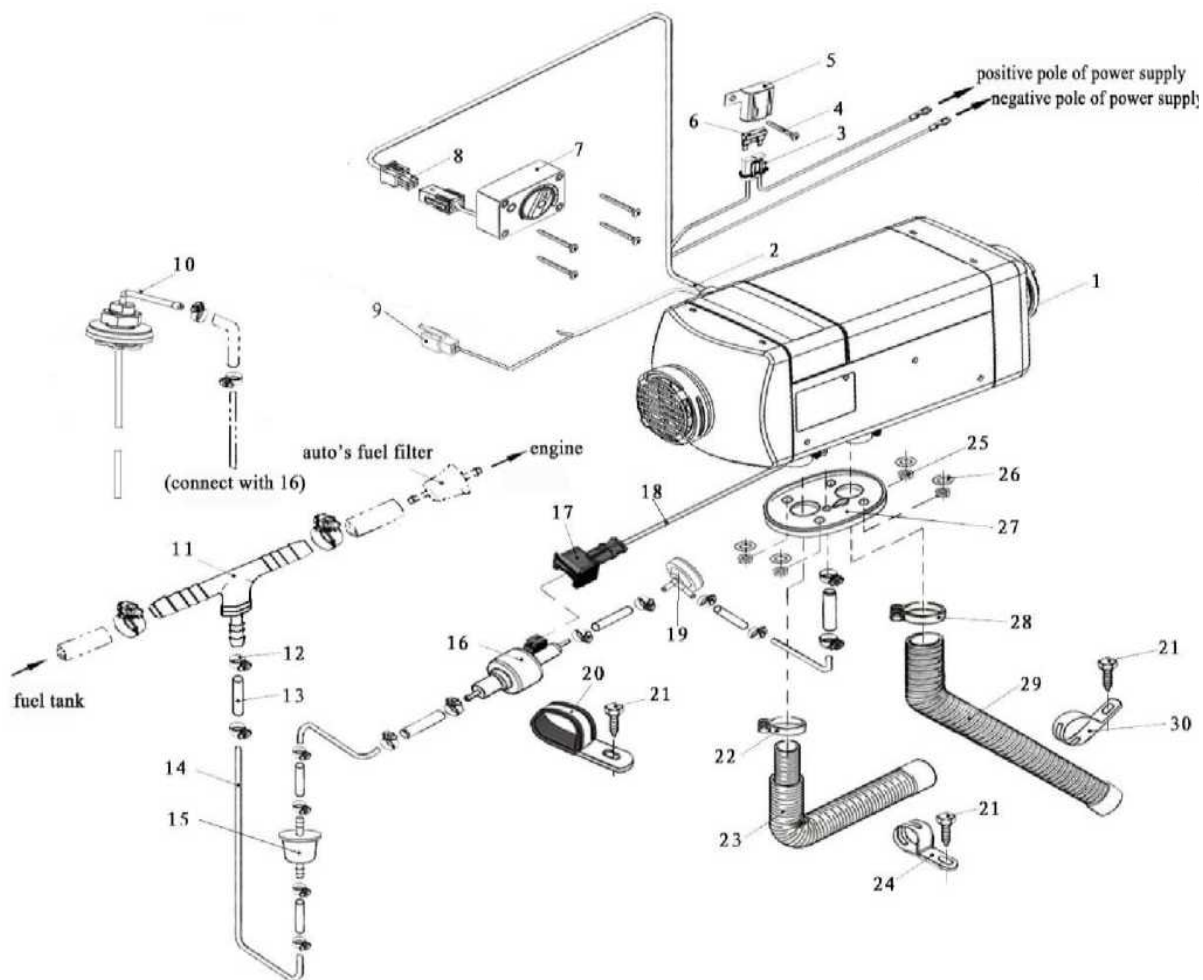

Rys. 7

## 5. Montaż

Ogrzewanie postojowe można montować tylko w specjalnie do tego przygotowanych miejscach.

Rysunek 7 przedstawia wszystkie elementy budowy pieca. Umieszczenie oraz sposoby przymocowania poszczególnych części mogą się różnić w zależności od marki i modelu samochodu; niemniej jednak należy przestrzegać pewnych ogólnych zasad zawartych w tym rozdziale. W przeciwnym razie może mieć to negatywny wpływ na pracę ogrzewania. Ponadto źle zamontowany piec może być poważnym zagrożeniem dla kierowcy.

### Miejsca dla montażu ogrzewania

- zabrania się umieszczać ogrzewania w miejscach wystawionych na działanie substancji łatwo palnych lub łatwo wybuchowych
- zabrania się umieszczać ogrzewania w miejscach zamkniętych (np. garaż, warsztat) i pozbawionych wentylacji; grozi to bowiem zatruciem wskutek wydzielania się spalin
- w przypadku zainstalowania pieca w samochodach dostawczych przewożących substancje niebezpieczne zasady montażu muszą być przestrzegane ze szczególną uwagą
- nigdy nie należy umieszczać zbiornika na paliwo lub gazy sprężone, gaśnicy, papieru i in. w pobliżu lub naprzeciwko wylotu ciepłego powietrza
- rury wlotu oraz wylotu powietrza spalania powinny być umieszczone z dala od zbiorników paliwa oraz elementów łatwopalnych.

### Montaż pieca

Główny piec może być montowany wewnątrz lub na zewnątrz pojazdu, przy czym umiejscowienie go na zewnątrz wymaga przygotowania specjalnych zabezpieczeń, stanowiących osłonę np. przed kamieniami lub niekorzystnymi warunkami atmosferycznymi. Piec nie może zbyt długo pozostawać w wilgoci lub być wystawiony na działanie opadów; należy go wówczas wyłączyć. Jego ponowne uruchomienie jest możliwe tylko w przypadku jego całkowitego wyschnięcia.

Montując piec, należy wybrać miejsce z odpowiednią ilością przestrzeni nie tylko ze względu na łatwy montaż i wylot ciepłego powietrza, ale również późniejsze prace serwisowe. Wlot zimnego powietrza powinien być umieszczony w wystarczającej przestrzeni, aby nie dochodziło do przegrzania urządzenia. Na rysunku nr 8 linią kreskową zaznaczono wymaganą ilość miejsca do montażu pieca. Ponadto należy zadbać o to, aby nie dochodziło do jakichkolwiek zakłóceń pomiędzy dolną zewnętrzną częścią pieca a powierzchnią, na której ma być zamontowany (Fig. 8-F); powinna ona być wystarczająco równa; nierówności nie mogą być większe niż 1mm. Potrzebna jest również dobra izolacja. Specjalną uszczelkę, jaka powinna znaleźć się w zestawie montażowym, przedstawia rys. 8-I.

*Uwaga: W przypadku demontażu ogrzewania i jego ponownego montażu należy wymienić uszczelkę.*

Przymocowanie pieca jest możliwe dzięki 4 śrubom M6 znajdującym się w zestawie, które winny być mocno dokręcone (6Nm + 1Nm).



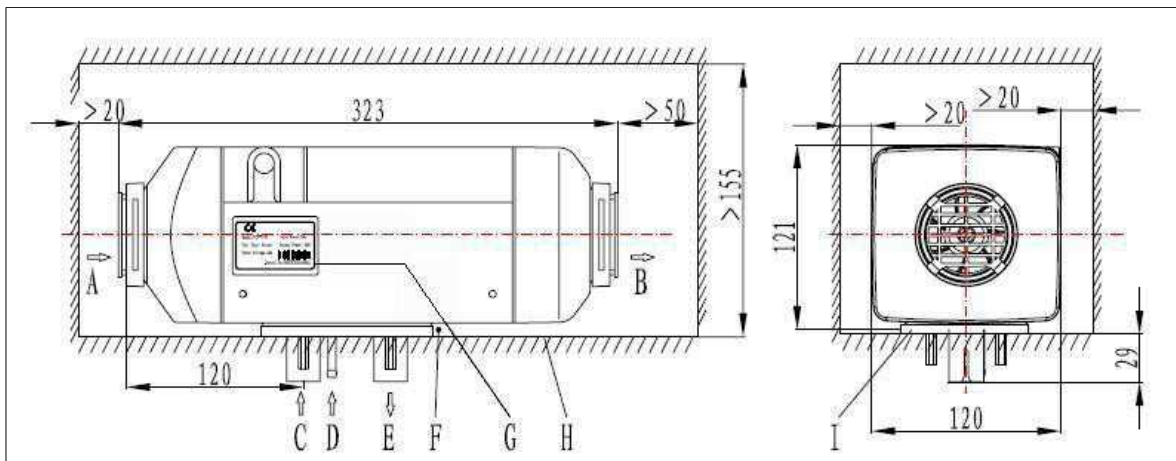

Rys. 8

A- Wlot ogrzewanego powietrza  
 B- Wylot ogrzanego powietrza  
 C- Wlot powietrza spalania  
 D- Wlot paliwa

E- Wylot spalin

F- Obszar bez zakłóceń  
 G- Tabliczka znamionowa  
 H- Powierzchnia montażowa  
 I- Uszczelka

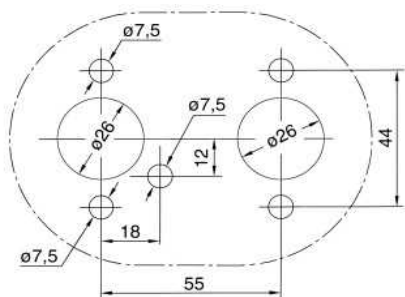

Rys. 9 przedstawia miejsca otworów montażowych.

Ważny jest kierunek montażu pieca. Szczególną uwagę należy także zwrócić na kąt nachylenia, który ilustruje rys.11

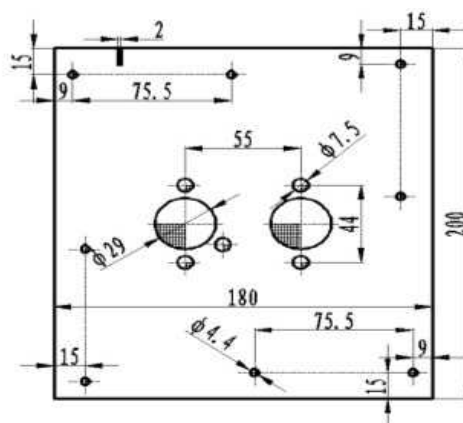

Rys. 10 obrazuje instalację płyty montażowej.

Rys. 11

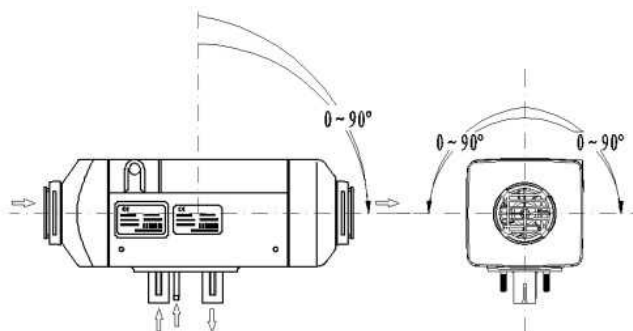

Po zamontowaniu pieca należy sprawdzić, czy nie dochodzi do kontaktu koła dmuchawy powietrza o jakąś powierzchnię; w przypadku jakichkolwiek tarć praca urządzenie nie będzie prawidłowa.

Po zamontowaniu pieca dobrze jest zapamiętać informacje z tabliczki znamionowej ze względu na naprawy gwarancyjne.

## Montaż instalacji

- zaleca się niezależny system instalacyjny; jeśli instalacja ogrzewania ma zostać połączona z przewodami samochodowymi, zaleca się, aby o sposobach tych połączeń zdecydowali fachowcy
- max. spadek (różnica) ciśnienia powietrza pomiędzy wlotem a wylotem nie powinna być większa niż 0,15kPa
- instalacja powinna być wykonana z materiału odpornego na temperaturę 130°C
- w przypadku montażu ogrzewania w samochodzie osobowym należy zwrócić szczególną uwagę na to, aby wylot ciepłego powietrza nie był blokowany przez pasażerów
- montując ogrzewanie na zewnątrz należy zadbać o to, aby wlot powietrza nie był narażony na kontakt z wodą; w przeciwnym razie ogrzewanie nie będzie właściwie pracować; ani woda ani spaliny pochodzące z silnika samochodu nie mogą dostawać się do ogrzewania

Montując ogrzewanie wewnątrz, należy zadbać o odpowiednie umiejscowienie wylotu ciepłego powietrza tak, aby to ciepłe powietrze nie dostawało się z powrotem do wlotu powietrza. Właściwe lokalizacje obu pokazuje rysunek 12.

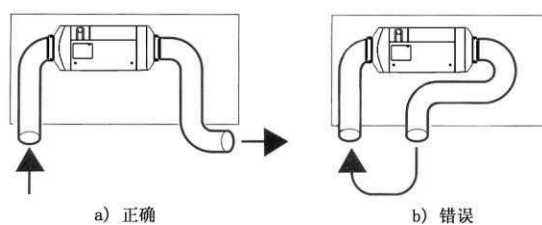

Rys. 12

a) Prawidłowo

b) Nieprawidłowo

Wlot powietrza powinien być umieszczony w przestrzeni, gdzie panuje chłód, np. pod siedzeniem lub łóżkiem kierowcy. Rysunek 13 ilustruje, jakie dodatkowe elementy można stosować, montując instalację.

lp	nazwa	specyfikacja
A	kratka wylotowa	Φ 60
B	złączka	Φ 90/60
		Φ 56/60
C	kolanko	Φ 60
D	nakrętka mocująca	Φ 50~70
E	przewody	Φ 60/ φ64
F	element łączący	Φ 60
G	trójnik	Φ 60

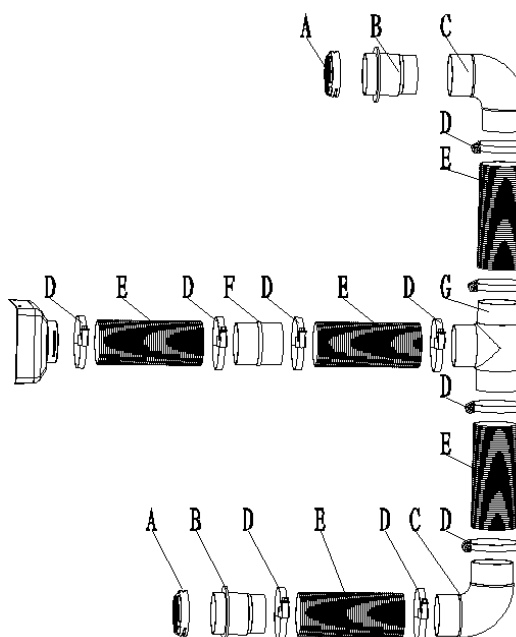

Rys. 13

## Montaż układu dostarczającego paliwo

Rysunek 14 obrazuje układ dostarczający paliwo. Wylot pompki paliwa powinien być przymocowana tak, aby kierował się ku górze pod kątem  $15 \sim 35^\circ$ . Zaleca się, aby rurka pomiędzy pompką paliwa a piecem była stopniowo skierowana ku górze (rys. 15). Damer (tłumik drgań) powinien być instalowany zależnie od potrzeb; jeśli nie ma go w zestawie nie musi być stosowany.

Rys.14  
 1- Kanister na paliwo  
 2- Ekstraktor paliwa  
 3- Element łączący  
 4- Filter  
 5- Rura paliwowa  
 6- Pompka paliwa  
 7- Tłumik drgań

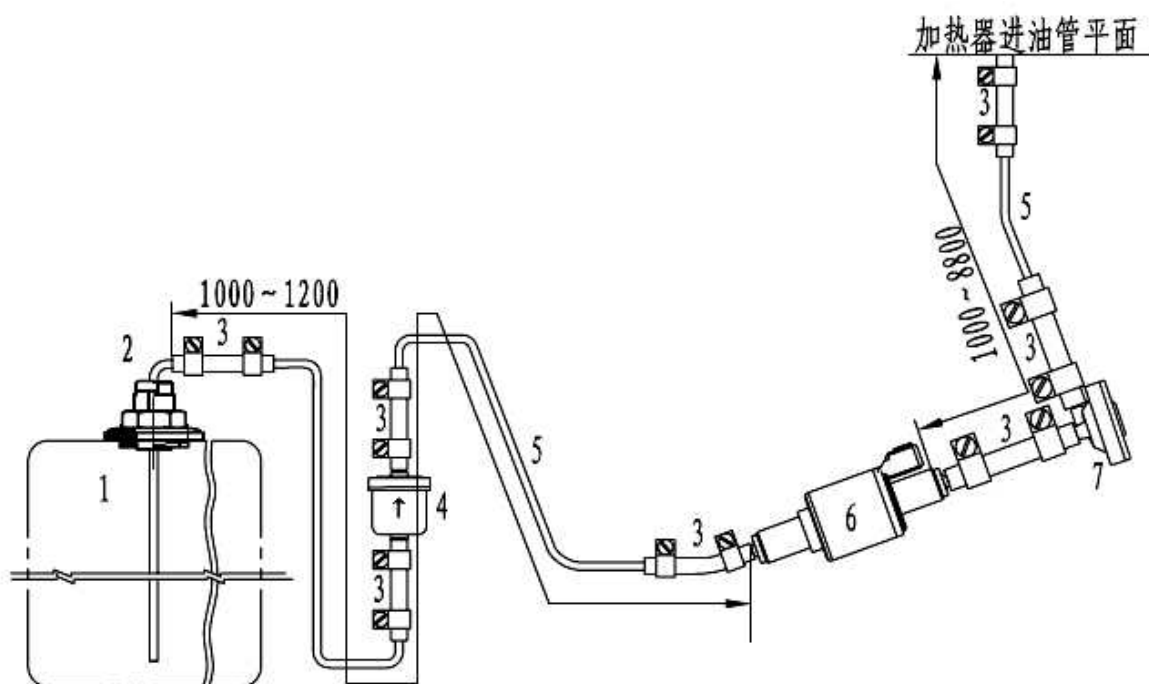

Rys. 14

Różnice poziomów pomiędzy poziomem paliwa a pompą paliwa, jak również różnice poziomów pomiędzy pompą paliwa a wlotem paliwa mogą wytwarzać ciśnienie w rurach doprowadzających paliwo (rys.15). Zatem, aby uniknąć niewłaściwego ciśnienia w kanistrze na paliwo, powinny one mieścić się w niżej podanych zakresach:

$a \leq 3m$   $b \leq 0.5m$   
 $b \leq 0.15m$   $c \leq 2m$

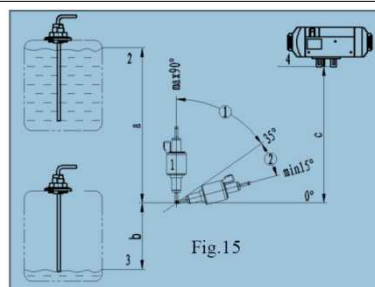

Rys. 15

1- Pompka paliwa  
 2- Max poziom paliwa  
 3- Minimalny poziom paliwa  
 4- Poziom wlotu paliwa  
 ① Dopuszczalny kąt instalacji  
 ② Optymalny kąt instalacji

<b>Montaż filtra paliwa</b>	
<p>Montując filtr paliwa, należy mieć na uwadze fakt przepływu paliwa. Jego pozycję obrazuje rysunek 16.</p>	

<b>Montaż przewodów dostarczających paliwo</b>
<p>Do montażu ogrzewania można używać jedynie giętkie poliamidowe rury, posiadające termoczułą stabilność i odporne na wysokie temperatury. Wewnętrzna średnica to <math>\Phi 2\text{mm}</math>. Orurowienie powinno być poprowadzone w miejscach niedostępnych dla kamieni oraz części samochodowych emitujących ciepło. Jeśli zachodzi taka konieczność, można zamontować element ochronny.</p> <p>Oprócz tego, że rury paliwowe wychodzące z pompki paliwa do pieca nigdy nie powinny być skierowane ku dołowi, ważne jest, aby były mocno przymocowane w dystansie nie większym niż 50cm.</p>

<p>a) Correct</p>	<p>b) Wrong</p>
-------------------	-----------------

<p>W zestawie znajdują się elementy umożliwiające przymocowanie pompy paliwa do przewodów, przewodów do pieca, zbiornika z paliwem i do trójnika.</p>	<p>Rys. 17 a) prawidłowo b) nieprawidłowo Bubble- pęcherze powietrza</p>
---	--

<p>Przewody paliwowe powinny być przymocowane za pomocą specjalnie do tego celu przygotowanych elementów mocujących. Należy również sprawdzić, czy w miejscach złączeń nie powstały pęcherze powietrza.</p>
---

### Montaż elementu ssącego paliwo

Do pobierania paliwa z baku paliwa lub kanistra potrzebna jest rura ssąca. Montując ją należy zadbać o odpowiedni rozmiar zgodny z wielkością otworu w zbiorniku paliwa oraz o gładkie, idealnie przycięte krawędzie; musi być ona również szczelnie połączona z pozostałymi elementami.

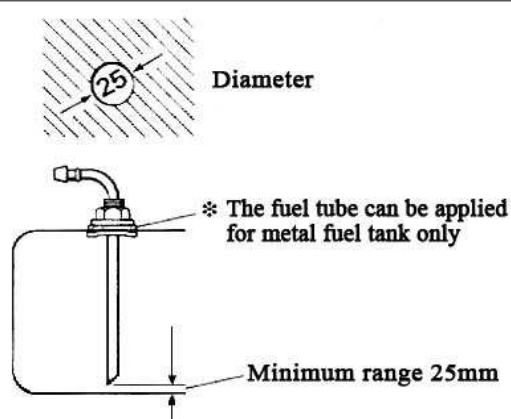

Rys. 18

W celu dobrego zasysania paliwa dolna jej krawędź powinna znajdować się na 30mm-40mm od dna zbiornika na paliwo; taka odległość zabezpiecza w wystarczającym stopniu przedostanie się wraz z pobieranym paliwem nieczystości, jakie gromadzą się na dnie zbiornika. Należy zwrócić uwagę, aby rurka poboru paliwa była krótsza od smoka paliwa, co umożliwi uruchomienia silnika przy niskim stanie paliwa.

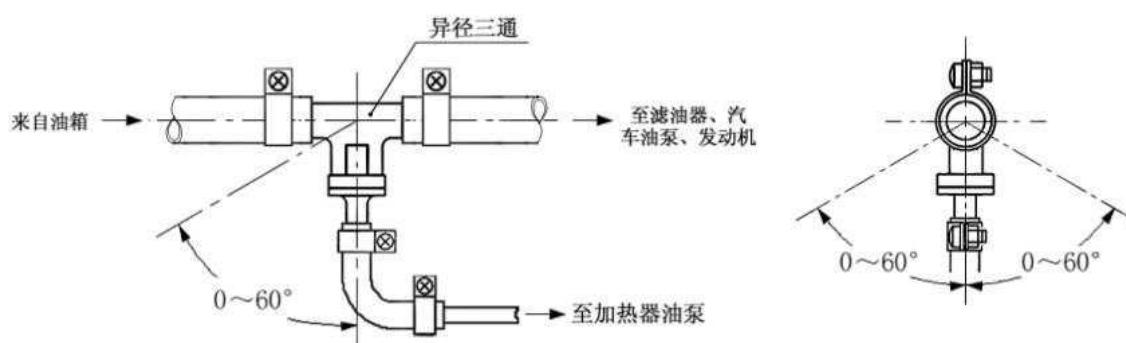

Rys. 19

Dla poprawnego działania ogrzewania na rysunku 19 przedstawiono sposób montażu trójnika – niezbędnego elementu, gdy paliwo ma być pobierane z baku pojazdu, umożliwiającego przepływ paliwa do filtra i pompy paliwa samochodu oraz do pompy paliwa pieca. Po montażu i włączeniu pieca powinno się go wyłączyć po jednej minucie pracy w celu usunięcia powietrza, jakie dostało się do przewodu paliwowego ssącego.

## Montaż układu elektrycznego

Układ elektryczny ilustruje rysunek 20. Przewody łączące piec z zewnętrznym układem tworzą wiązki przewodów, dla których przy montażu należy znaleźć odpowiednie miejsca w odległości nie większej niż 30 cm. Jeśli którakolwiek z nich będzie umiejscowiona poza samochodem, należy ją odpowiednio zabezpieczyć.

Połączenie głównej wiązki z piecem obrazuje rys. 20: 4 -1.

Połączenie wiązki ze sterownikiem umożliwia adapter X6. Skrzynkę (puszkę) przyłączeniową należy szczelnie zamknąć i upewnić się, że nie ma rozszczelnień pomiędzy puszką a górną obudową oraz puszką a matą uszczelniającą wiązkę negatywnie wpływających na poprawne działanie ogrzewania.

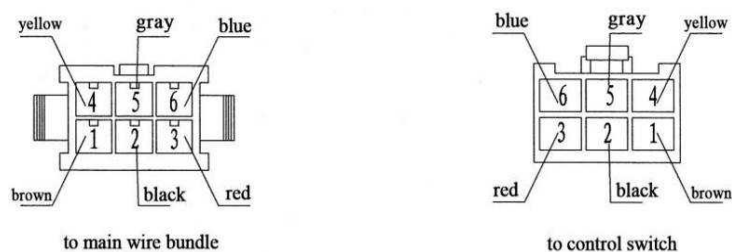

Rys. 21

Do głównej wiązki

Do potencjometra

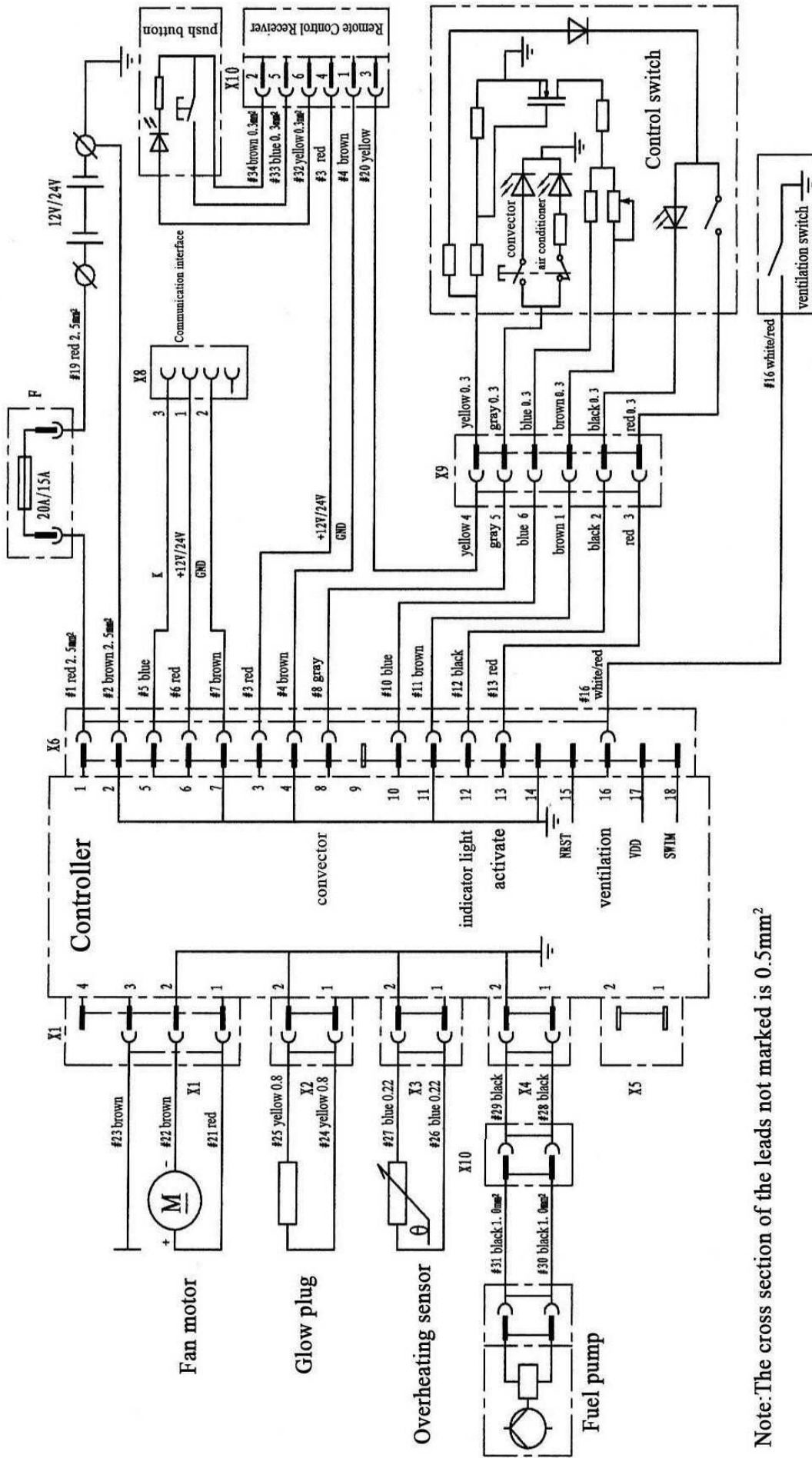

Note: The cross section of the leads not marked is 0.5mm<sup>2</sup>

Fig.20

## Przygotowanie wlotu powietrza służącego do zapalenia i podtrzymania procesu spalania oraz wylotów

Powietrze służące do podtrzymania spalania jest zasysane z zewnątrz pojazdu. Za pomocą rury wydechowej następuje wydalenie spalin na zewnątrz. Orurowanie przechodzi przez specjalnie przygotowane dziury w podwoziu samochodu.

Do montażu ww. elementów mogą być używane jedynie rury znajdujące się w zestawie z piecem. Wlot jest przygotowany z rury aluminiowej, której powierzchnia pokryta jest plastikiem, zaś wylot jest rurą zrobioną ze stali. Nie można ich pomylić w czasie montażu.

Sposób umieszczenia oba wlotów przedstawiają rysunki 22 i 23. Zarówno wlot, jak i wylot w odniesieniu do pieca muszą być skierowane w dół i wychodzić na zewnątrz (rys. 22). Jeśli zachodzi potrzeba wygięcia rury, wektor wygięcia nie może być mniejszy niż 50mm. Co więcej, suma kątów wygięcia dla każdej rury osobno nie powinna przekraczać 270°.

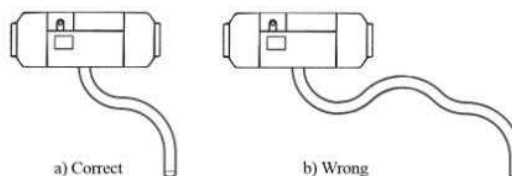

Rys. 22: a) prawidłowo; b) nieprawidłowo

Rys.

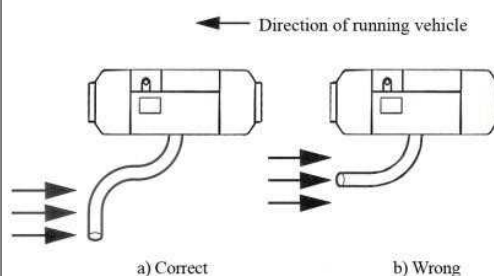

23: a) prawidłowo; b) nieprawidłowo

Trzeba tutaj dołożyć wszelkich starań, aby nie przedostawał się nimi do wnętrza pieca brud, deszcz, śnieg i inne zanieczyszczenia oraz nie były one narażone na uderzenia kamieni (rys. 24). Kiedy piec pracuje, temperatura rury wydechowej ma wysoką temperaturę i dlatego szczególnie ważne jest tutaj, aby nie znajdowała się ona w pobliżu zbiornika i przewodów paliwowych, plastikowych przedmiotów lub obiektów ze słabą wytrzymałością termiczną.

Rys. 24: a) prawidłowo; b) nieprawidłowo

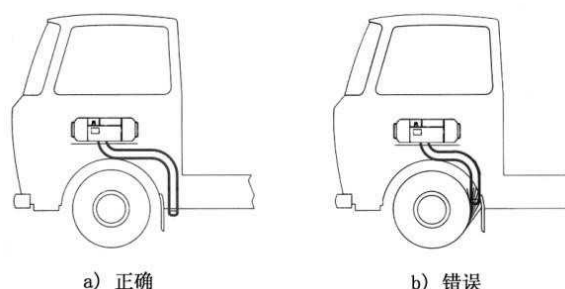

## 6. Ostrzeżenia

- montaż urządzenia powinien wykonywać serwisant przeszkolony w zakresie montażu i napraw ogrzewań postojowych
- niestosowanie się do powyższych zasad zagraża powstaniem pożaru
- dystrybutor nie ponosi odpowiedzialności za niewłaściwy montaż ogrzewania postojowego